

Spínač na hotelové karty

LED svetelnú jednotku musíte objednať samostatne (viď. príslušenstvo). Tento spínač je vhodný na karty s hrúbkou 0,75 až 1,2 mm a šírkou 45 až 54 mm.

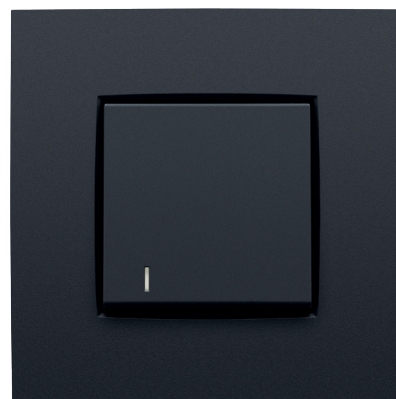

© 10 A
250 Vac

Spínač na hotelové karty

LED svetelnú jednotku musíte objednať samostatne (viď. príslušenstvo). Tento spínač je vhodný na karty s hrúbkou 0,75 až 1,2 mm a šírkou 45 až 54 mm.

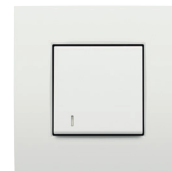

PRÍSTROJOVÝ SPODOK













170-73000 Počet kusov: 10 Skrutkové svorky a upevnenie rozperkami, osová vzdialenosť 71 mm



170-73005 Počet kusov: 10 Bezskrutkové svorky a upevnenie rozperkami, osová vzdialenosť 71 mm

KOLÍSKA



	101-61901	Počet kusov: 10		121-61901	Počet kusov: 10		122-61901	Počet kusov: 10
	123-61901	Počet kusov: 10		124-61901	Počet kusov: 10		154-61901	Počet kusov: 10
	157-61901	Počet kusov: 10		161-61901	Počet kusov: 10		200-61901	Počet kusov: 10
	220-61901	Počet kusov: 10		221-61901	Počet kusov: 10			



KOMPLETNÝ PRÍSTROJ S BEZSKRUTKOVÝMI SVORKAMI, UPEVNEIE SKRUTKAMI



	100-61908	Počet kusov: 10		101-61908	Počet kusov: 10		102-61908	Počet kusov: 10
	104-61908	Počet kusov: 10		121-61908	Počet kusov: 10		122-61908	Počet kusov: 10
	123-61908	Počet kusov: 10		124-61908	Počet kusov: 10		154-61908	Počet kusov: 10
	157-61908	Počet kusov: 10		161-61908	Počet kusov: 10		200-61908	Počet kusov: 1
	220-61908	Počet kusov: 1		221-61908	Počet kusov: 1			

KOMPLETNÝ PRÍSTROJ PRE UPEVNEIE ROZPERKAMI



	100-61900	Počet kusov: 10		101-61900	Počet kusov: 10		102-61900	Počet kusov: 10
	104-61900	Počet kusov: 10		121-61900	Počet kusov: 10		122-61900	Počet kusov: 10
	123-61900	Počet kusov: 10		124-61900	Počet kusov: 10		154-61900	Počet kusov: 10
	157-61900	Počet kusov: 10		161-61900	Počet kusov: 10		200-61900	Počet kusov: 10
	220-61900	Počet kusov: 10		221-61900	Počet kusov: 10			

170-73005

4 year warranty

Tlačidlo NO alebo NC so 4 pripojovacími svorkami 10 A/250 Vac, zásuvné bezskrútkové svorky

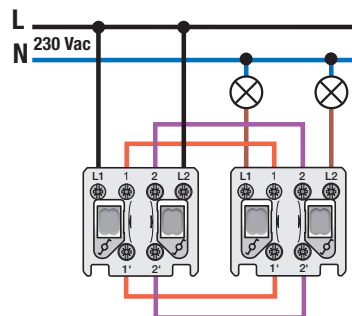
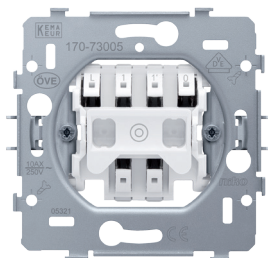

Mechanizmus pre tlačidlo NO alebo NC so 4 pripojovacími svorkami s rozperkami. Stredový kryt a rámček vo farbe podľa vášho výberu musíte objednať samostatne.

Tlačidlo NO alebo NC so 4 pripojovacími svorkami 10 A/250 Vac, zásuvné bezskrútkové svorky. Tlačidlo je vybavené striebornými kontaktmi (bez kadmia) s krížovým usporiadaním. Zásuvky sú vybavené zásuvnými bezskrútkovými svorkami pre upínanie vodičov. Mechanizmus je taktiež vybavený štvrtou dodatočnou pripojovacou svorkou pre pripojenie svetelnej jednotky. Všetky pripojovacie svorky sa nachádzajú v hornej časti zásuvky a môžu obsahovať až 2 vodiče s prierezom 2,5 mm². Dĺžka odblankovania (8 mm) vodičov a schéma zapojenia sú nezmazateľne zaznačené na zadnej časti prístrojového spodku. Svorky a symbol spínača sú nezmazateľne zaznačené na prednej časti. Spodná časť prístrojového spodku obsahuje obdĺžnikové otvory pre integráciu svetelnej jednotky. Svetelnú jednotku s vodičmi alebo jednotku automatického osvetlenia je možné zacvaknúť do ľavého otvoru (pohľad spredu). V zadnej časti prístrojového spodku sa nachádzajú okrúhle otvory, ktoré zaisťujú, že po zacvaknutí automatickej svetelnej jednotky (signálky) nastane priamy kontakt s mechanizmom a jej bezprostredné zapojenie.

Pri montáži zásuvky do zápusťnej montážnej krabice s upevňovacími plochami použite rozperky, ktoré je možné otvoriť otočením skrutiek s kombinovanou hlavou (Pz1 alebo plochý skrutkovač 1 x 5 mm). Rozperky, ktorých hĺbka uchytenia je 31 mm, môžu byť po odskrútkovaní manuálne zatlačené do ich východiskovej polohy. Tieto rozperky sa takisto dajú ľahko vytlačiť pomocou skrutkovača. Montážny rám je vyrobený z 1 mm hrubého kovu a zo všetkých strán je pozinkovaný (po orezaní), dokonca aj na rezných hranách. Na vodorovnej a zvislej osi zápusťného montážneho rámu sa nachádzajú 4 drážky, ktoré slúžia na pripevnenie pomocou skrutiek ku zapustenej inštalačnej krabici. Tieto drážky majú 7 mm otvor pre skrutku. Pre montáž na panel je zápusťný rám vybavený 4 otvormi (sú označené symbolom skrutky) s priemerom 3 mm. Stred zápusťného montážneho rámu sa označí (kriedová čiara, laser, ...) v horizontálnom aj vertikálnom smere tak, aby bola montáž jedného alebo viacerých mechanizmov rýchla a jednoduchá. Prístrojový spodok je na každej strane vybavený rybinovými spojmi, ktoré umožňujú rýchle a dokonalé spojenie viacerých prístrojových spodkov so stredovou vzdialenosťou 71 x 71 mm. Zložené okraje na vonkajšej strane prístrojového spodku, ako aj ich pokračovanie smerom dovnútra, zabezpečujú väčšiu robustnosť. Ak zapustená inštalačná krabica prečnieva z omietky, na odstránenie 1 až 1,2 mm vôle je možné použiť 4 obdĺžnikové otvory (7 x 2,5 mm), ktoré sa nachádzajú na montážnom ráme. Aj v prípade takejto vôle môže rámček stále dokonale lícovať so stenou.

- Stupeň ochrany: Kombinácia spínača, stredového krytu a rámčeka má stupeň ochrany IP41.
- Hĺbka zapustenia: 18 mm
- Certifikáty: CEBEC, ÖVE, KEMA, VDE, NF, SEMKO
- Certifikácia: CE



170-73000

4 year warranty

Tlačidlo NO alebo NC so 4 pripojovacími svorkami 10 A/250 Vac, skrutkové svorky

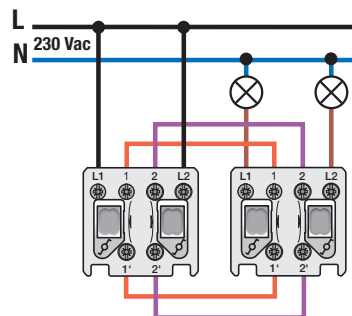
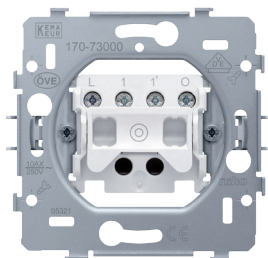

Mechanizmus pre tlačidlo NO alebo NC so 4 pripojovacími svorkami s rozperkami. Stredový kryt a rámček vo farbe podľa vášho výberu musíte objednať samostatne.

Tlačidlo NO alebo NC so 4 pripojovacími svorkami 10 A/250 Vac, skrutkové svorky. Tlačidlo je vybavené striebornými kontaktmi (bez kadmia) s krížovým usporiadaním. Zásuvky sú vybavené pružinovými svorkami s permanentnými skrutkami. Tieto skrutky majú kombinované skrutkové hlavy (Pz1 alebo plochý skrutkovač 1 x 5 mm). Okrem toho je každá skrutka vybavená drážkou pre skrutkovač, ktorá zabráňuje sklznutiu skrutkovača zo skrutky. Mechanizmus je taktiež vybavený štvrtou dodatočnou pripojovacou svorkou pre pripojenie svetelnej jednotky. Všetky pripojovacie svorky sa nachádzajú v hornej časti zásuvky a môžu obsahovať až 2 vodiče s prierezom 2,5 mm². Dĺžka odblankovania (8 mm) vodičov a schéma zapojenia sú nezmazateľne zaznačené na zadnej časti prístrojového spodku. Svorky a symbol spínača sú nezmazateľne zaznačené na prednej časti. Spodná časť prístrojového spodku obsahuje obdĺžnikové otvory pre integráciu svetelnej jednotky. Svetelnú jednotku s vodičmi alebo jednotku automatického osvetlenia je možné zacvaknúť do ľavého otvoru (pohľad spredu). V zadnej časti prístrojového spodku sa nachádzajú okrúhle otvory, ktoré zaisťujú, že po zacvaknutí automatickej svetelnej jednotky (signálky) nastane priamy kontakt s mechanizmom a jej bezprostredné zapojenie.

Pri montáži zásuvky do zápusťnej montážnej krabice s upevňovacími plochami použite rozperky, ktoré je možné otvoriť otočením skrutiek s kombinovanou hlavou (Pz1 alebo plochý skrutkovač 1 x 5 mm). Rozperky, ktorých hĺbka uchytenia je 31 mm, môžu byť po odskrutkovaní manuálne zatlačené do ich východiskovej polohy. Tieto rozperky sa takisto dajú ľahko vytlačiť pomocou skrutkovača. Montážny rám je vyrobený z 1 mm hrubého kovu a zo všetkých strán je pozinkovaný (po orezaní), dokonca aj na rezných hranách. Na vodorovnej a zvislej osi zápusťného montážneho rámu sa nachádzajú 4 drážky, ktoré slúžia na pripevnenie pomocou skrutiek ku zápusťnej inštalačnej krabici. Tieto drážky majú 7 mm otvor pre skrutku. Pre montáž na panel je zápusťný rám vybavený 4 otvormi (sú označené symbolom skrutky) s priemerom 3 mm. Stred zápusťného montážneho rámu sa označí (kriedová čiara, laser, ...) v horizontálnom aj vertikálnom smere tak, aby bola montáž jedného alebo viacerých mechanizmov rýchla a jednoduchá. Prístrojový spodok je na každej strane vybavený rybinovými spojmami, ktoré umožňujú rýchle a dokonalé spojenie viacerých prístrojových spodkov so stredovou vzdialenosťou 71 x 71 mm. Zložené okraje na vonkajšej strane prístrojového spodku, ako aj ich pokračovanie smerom dovnútra, zabezpečujú väčšiu robustnosť. Ak zapustená inštalačná krabica prečnieva z omietky, na odstránenie 1 až 1,2 mm vôle je možné použiť 4 obdĺžnikové otvory (7 x 2,5 mm), ktoré sa nachádzajú na montážnom ráme. Aj v prípade takejto vôle môže rámček stále dokonale lícovať so stenou.

- Stupeň ochrany: Kombinácia spínača, stredového krytu a rámčeka má stupeň ochrany IP41.
- Hĺbka zapustenia: 18 mm
- Certifikáty: CEBEC, ÖVE, KEMA, VDE, NF, SEMKO
- Certifikácia: CE

