

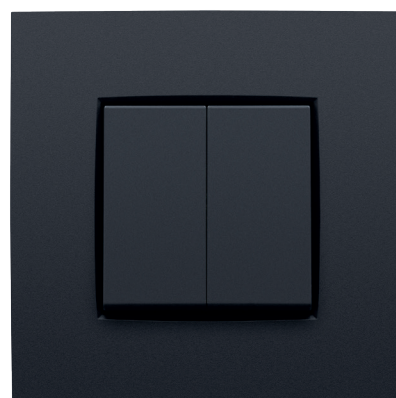

# Dvojitý striedavý prepínač (6+6;5b)



 10 A  
250 Vac

## Dvojitý striedavý prepínač (6+6;5b)

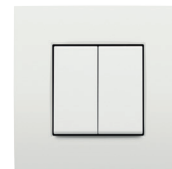

10 A  
250 V<sub>ac</sub>

### PRÍSTROJOVÝ SPODOK

















**170-72600** Počet kusov: 10 Skrutkové svorky a upevnenie rozperkami, osová vzdialenosť 71 mm



**170-72605** Počet kusov: 10 Bezskrutkové svorky a upevnenie rozperkami, osová vzdialenosť 71 mm

### KOLÍSKA



	<b>100-61505</b>	Počet kusov: 20		<b>101-61505</b>	Počet kusov: 20		<b>111-61505</b>	Počet kusov: 20
	<b>102-61505</b>	Počet kusov: 20		<b>104-61505</b>	Počet kusov: 20		<b>121-61505</b>	Počet kusov: 10
	<b>122-61505</b>	Počet kusov: 10		<b>123-61505</b>	Počet kusov: 10		<b>124-61505</b>	Počet kusov: 10
	<b>154-61505</b>	Počet kusov: 10		<b>157-61505</b>	Počet kusov: 10		<b>161-61505</b>	Počet kusov: 10
	<b>200-61505</b>	Počet kusov: 10		<b>220-61505</b>	Počet kusov: 10		<b>221-61505</b>	Počet kusov: 10

### KOLÍSKA PRE POUŽITIE SO SIGNÁLKAMI (SIGNÁLKY SA OBJEDNÁVA ZVLÁŠŤ, POZRI PRÍSLUŠENSTVO)



	<b>100-61507</b>	Počet kusov: 20		<b>101-61507</b>	Počet kusov: 20		<b>102-61507</b>	Počet kusov: 20
	<b>104-61507</b>	Počet kusov: 20		<b>121-61507</b>	Počet kusov: 10		<b>122-61507</b>	Počet kusov: 10
	<b>123-61507</b>	Počet kusov: 10		<b>124-61507</b>	Počet kusov: 10		<b>154-61507</b>	Počet kusov: 10
	<b>157-61507</b>	Počet kusov: 10		<b>161-61507</b>	Počet kusov: 10		<b>200-61507</b>	Počet kusov: 10
	<b>220-61507</b>	Počet kusov: 10		<b>221-61507</b>	Počet kusov: 10			

## 170-72605

4 year warranty

Prístrojový spodok pre dvojnásobný dvojsmerný spínač 10 AX/250 Vac, zásuvné bezskrutkové svorky

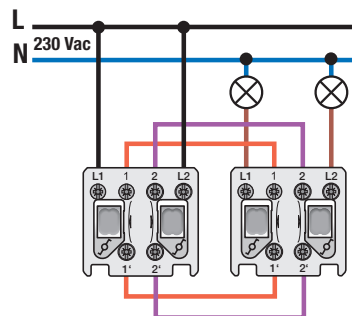
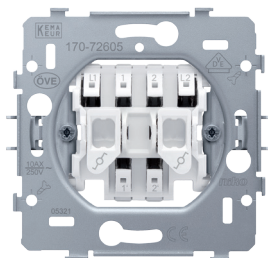

Mechanizmus pre dvojnásobný dvojsmerný spínač s rozperkami. Dvojsmerné spínače sa používajú na ovládanie osvetlenia z dvoch rôznych miest. Stredový kryt a rámček vo farbe podľa vášho výberu musíte objednať samostatne.

Prístrojový spodok pre dvojnásobný dvojsmerný spínač 10 AX/250 Vac, zásuvné bezskrutkové svorky. Spínač je vybavený striebornými kontaktmi (bez kadmia) s krížovým usporiadaním. Zásuvky sú vybavené zásuvnými bezskrutkovými svorkami pre upínanie vodičov. Všetky pripojovacie svorky sa nachádzajú v hornej časti zásuvky a môžu obsahovať až 2 vodiče s prierezom 2,5 mm<sup>2</sup>. Dĺžka odblankovania (8 mm) vodičov a schéma zapojenia sú nezmazateľne zaznačené na zadnej časti prístrojového spodku. Svorky a symbol spínača sú nezmazateľne zaznačené na prednej časti. Spodná časť prístrojového spodku obsahuje dva obdĺžnikové otvory pre integráciu dvoch svetelných jednotiek. Do pravého a ľavého otvoru je možné zacvaknúť svetelnú jednotku aj s vodičmi.

Pri montáži zásuvky do zápusnej montážnej krabice s upevňovacími plochami použite rozperky, ktoré je možné otvoriť otočením skrutiek s kombinovanou hlavou (Pz1 alebo plochý skrutkovač 1 x 5 mm). Rozperky, ktorých hĺbka uchytenia je 31 mm, môžu byť po odskrutkovaní manuálne zatlačené do ich východiskovej polohy. Tieto rozperky sa takisto dajú ľahko vytlačiť pomocou skrutkovača. Montážny rám je vyrobený z 1 mm hrubého kovu a zo všetkých strán je pozinkovaný (po orezaní), dokonca aj na rezných hranách. Na vodorovnej a zvislej osi zápusného montážneho rámu sa nachádzajú 4 drážky, ktoré slúžia na pripevnenie pomocou skrutiek ku zápusnej inštalačnej krabici. Tieto drážky majú 7 mm otvor pre skrutku. Pre montáž na panel je zápusný rám vybavený 4 otvormi (sú označené symbolom skrutky) s priemerom 3 mm. Stred zápusného montážneho rámu sa označí (kriedová čiara, laser, ...) v horizontálnom aj vertikálnom smere tak, aby bola montáž jedného alebo viacerých mechanizmov rýchla a jednoduchá. Prístrojový spodok je na každej strane vybavený rybinovými spojmami, ktoré umožňujú rýchle a dokonalé spojenie viacerých prístrojových spodkov so stredovou vzdialenosťou 71 x 71 mm. Zložené okraje na vonkajšej strane prístrojového spodku, ako aj ich pokračovanie smerom dovnútra, zabezpečujú väčšiu robustnosť. Ak zapustená inštalačná krabica prečnieva z omietky, na odstránenie 1 až 1,2 mm vôle je možné použiť 4 obdĺžnikové otvory (7 x 2,5 mm), ktoré sa nachádzajú na montážnom ráme. Aj v prípade takejto vôle môže rámček stále dokonale lícovať so stenou.

- Stupeň ochrany: Kombinácia spínača, stredového krytu a rámčeka má stupeň ochrany IP41.
- Hĺbka zapustenia: 18 mm
- Certifikáty: CEBEC, ÖVE, KEMA, VDE, NF, SEMKO
- Certifikácia: CE



## 170-72600

4 year warranty

### Prístrojový spodok pre dvojnásobný dvojsmerný spínač 10 AX/250 Vac, skrutkové svorky

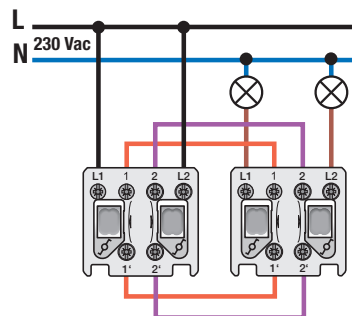
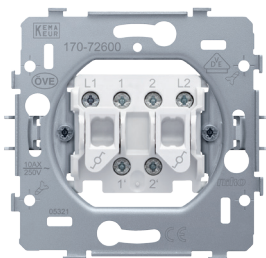

Mechanizmus pre dvojnásobný dvojsmerný spínač s rozperkami. Dvojsmerné spínače sa používajú na ovládanie osvetlenia z dvoch rôznych miest. Stredový kryt a rámček vo farbe podľa vášho výberu musíte objednať samostatne.

Prístrojový spodok pre dvojnásobný dvojsmerný spínač 10 AX/250 Vac, skrutkové svorky. Spínač je vybavený striebornými kontaktmi (bez kadmia) s krížovým usporiadaním. Zásuvky sú vybavené pružinovými svorkami s permanentnými skrutkami. Tieto skrutky majú kombinované skrutkové hlavy (Pz1 alebo plochý skrutkovač 1 x 5 mm). Okrem toho je každá skrutka vybavená drážkou pre skrutkovač, ktorá zabráňuje sklznutiu skrutkovača zo skrutky. Všetky pripojovacie svorky sa nachádzajú v hornej časti zásuvky a môžu obsahovať až 2 vodiče s prierezom 2,5 mm<sup>2</sup>. Dĺžka odblankovania (8 mm) vodičov a schéma zapojenia sú nezmazateľne zaznačené na zadnej časti prístrojového spodku. Svorky a symbol spínača sú nezmazateľne zaznačené na prednej časti. Spodná časť prístrojového spodku obsahuje dva obdĺžnikové otvory pre integráciu dvoch svetelných jednotiek. Do pravého a ľavého otvoru je možné zacvaknúť svetelnú jednotku aj s vodičmi.

Pri montáži zásuvky do zápusnej montážnej krabice s upevňovacími plochami použite rozperky, ktoré je možné otvoriť otočením skrutiek s kombinovanou hlavou (Pz1 alebo plochý skrutkovač 1 x 5 mm). Rozperky, ktorých hĺbka uchytenia je 31 mm, môžu byť po odskrutkovaní manuálne zatlačené do ich východiskovej polohy. Tieto rozperky sa takisto dajú ľahko vytlačiť pomocou skrutkovača. Montážny rám je vyrobený z 1 mm hrubého kovu a zo všetkých strán je pozinkovaný (po orezaní), dokonca aj na rezných hranách. Na vodorovnej a zvislej osi zápusného montážneho rámu sa nachádzajú 4 drážky, ktoré slúžia na pripevnenie pomocou skrutiek ku zapustenej inštalačnej krabici. Tieto drážky majú 7 mm otvor pre skrutku. Pre montáž na panel je zápusný rám vybavený 4 otvormi (sú označené symbolom skrutky) s priemerom 3 mm. Stred zápusného montážneho rámu sa označí (kriedová čiara, laser, ...) v horizontálnom aj vertikálnom smere tak, aby bola montáž jedného alebo viacerých mechanizmov rýchla a jednoduchá. Prístrojový spodok je na každej strane vybavený rybinovými spojmami, ktoré umožňujú rýchle a dokonalé spojenie viacerých prístrojových spodkov so stredovou vzdialenosťou 71 x 71 mm. Zložené okraje na vonkajšej strane prístrojového spodku, ako aj ich pokračovanie smerom dovnútra, zabezpečujú väčšiu robustnosť. Ak zapustená inštalačná krabica prečnieva z omietky, na odstránenie 1 až 1,2 mm vôle je možné použiť 4 obdĺžnikové otvory (7 x 2,5 mm), ktoré sa nachádzajú na montážnom ráme. Aj v prípade takejto vôle môže rámček stále dokonale lícovať so stenou.

- Stupeň ochrany: Kombinácia spínača, stredového krytu a rámčeka má stupeň ochrany IP41.
- Hĺbka zapustenia: 18 mm
- Certifikáty: CEBEC, ÖVE, KEMA, VDE, NF, SEMKO
- Certifikácia: CE

